

SCHRAUBKUPPLUNG

AE-Serie · PN 465

Diese spezielle Schraubkupplung der AE-Serie wurde für besonders extreme Einsatzbedingungen entwickelt.

Aufgrund ihrer robusten Konstruktion ist sie unempfindlich gegen Hydraulikstöße und wird vornehmlich bei Baumaschinen, speziell bei Mobil- und Großbaggern, eingesetzt.

Die Kupplung ist bei einem Restdruck bis zu 50 bar von Hand kuppelbar, bis 250 bar mit einem Werkzeug.

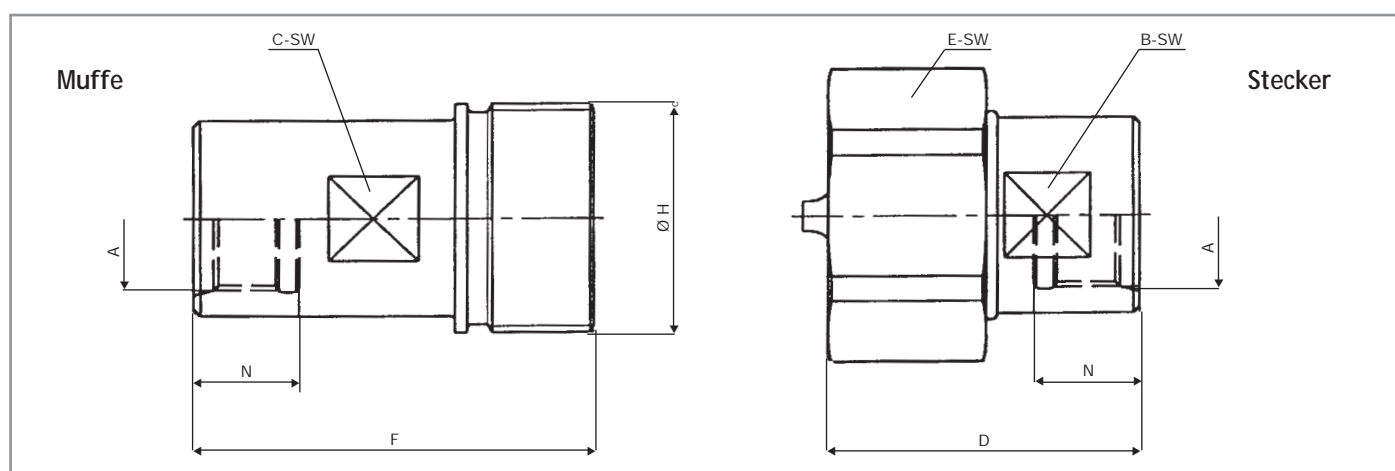

BG	ISO DN	max. Betr.druck gekuppelt (bar)	A		B SW	C SW	D	E SW	F	H ø	N	Gewicht in kg komplett	Bestell-Nr.	
			Gewinde	SW									Stecker	Muffe
3	12,5	465	IGM 22x1,5	27	27	47	41	60	M 35x2	16	0,42	8304	8305	
3	12,5	465	IG 1/2"	27	27	47	41	60	M 35x2	16	0,42	8300 B	8301 B	
4	20	465	IGM 30x1,5	46	46	77	65	97	M 54x3	18	1,60	8312	8313	
4	20	465	IG 1"	46	46	77	65	97	M 54x3	18	1,60	8047 A	8311 C	

