

STECKKUPPLUNG unter Druck kuppelbar

I PC-Serie · PN 250

UDK-Stecker nach DIN ISO 7241-1-A

UDK-Muffe nach DIN ISO 7241-1-A (Push-Pull)



Diese Kupplung ist unter anderem für die Einsatzbedingungen in der Landwirtschaft und im Baumaschinenbereich sehr gut geeignet.

Der Stecker läßt sich problemlos in jede Schnellverschlussmuffe gleicher Bauart einkuppeln, wenn die Muffe drucklos und der Stecker nicht unter dyn. Druck steht.

Die Kupplung ist problemlos mit allen Kupplungen nach DIN ISO 7241-1-A sowie mit unserer BIR – und IRS 1/2 – Serie austauschbar.

Technische Eigenschaften und Optionen

- austauschbar: ISO 7241-1-A
- Werkstoff: Stahl verzinkt
- Dichtungen: Nitril NBR, Stützring aus Teflon
- Betriebstemperatur: -25°C bis +100°C
- Zusatzventil zur Druckentlastung
- erhältliche Gewinde: BSP, NPT, metrische DIN Gewinde
- Max. Arbeitsdruck: 250 bar
- Berstdruck: 1000 bar
- Durchflussmenge: 100 Liter pro Minute, bei einem Druckverlust von 4 bar

STECKKUPPLUNG unter Druck kuppelbar

I PC-Serie · PN 250

UDK-Stecker und Muffe

BG	ISO DN	A Gewinde	L	M	B SW	C SW	D	F	G	J ∅	E ∅	Bestell-Nr.	
												Stecker	Muffe
3	12,5	G 1/2" BSP	-	-	27	27	44,5	63,2	86,2	20,5	38	7019	7061 B
3	12,5	M 18 x 1,5	12 L	11	27	27	57,3	65,6	101,4	20,5	38	7012 B	7052 D
3	12,5	M 22 x 1,5	15 L	12	27	27	54,5	62,8	95,8	20,5	38	7015 C	7053 E

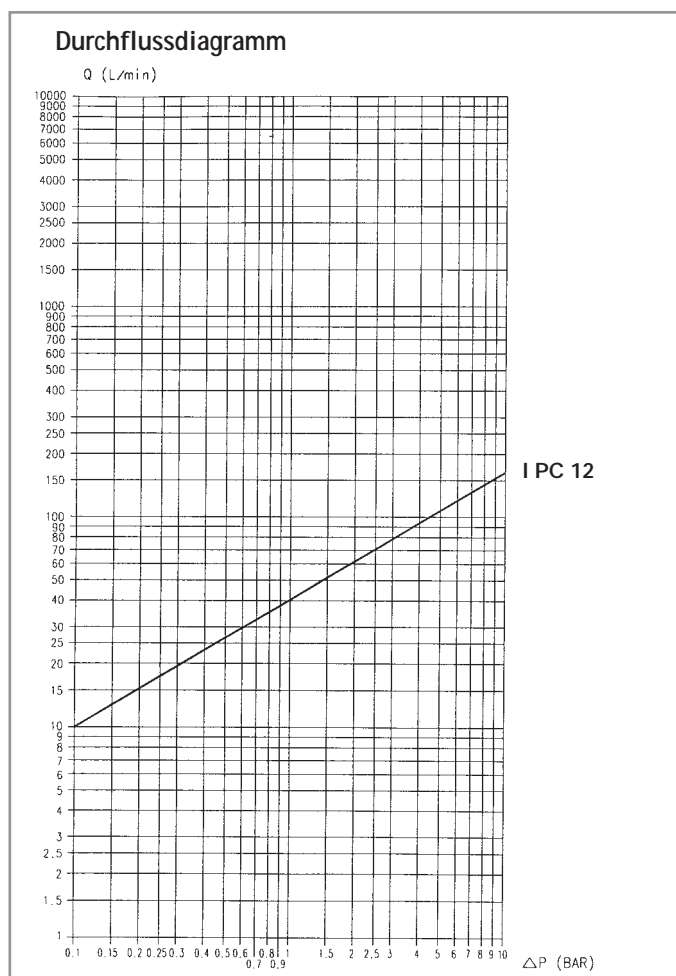
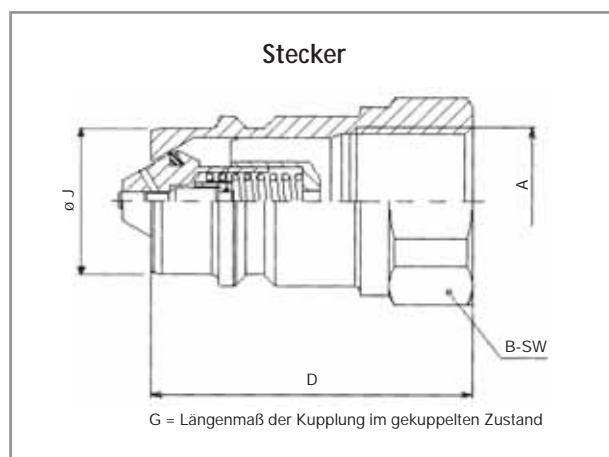
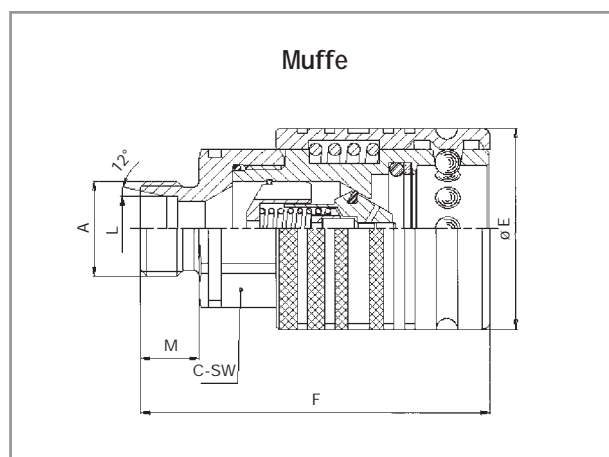

Prüfung nach ISO 7241-2
 Hydrauliköl: ISO VG 32
 Temperatur: 40° C
 Viskosität: 28.8-35.2 mm²/s