

STECKKUPPLUNG

IR-Serie Kugelventil

IRV-Serie Kegeldichtung

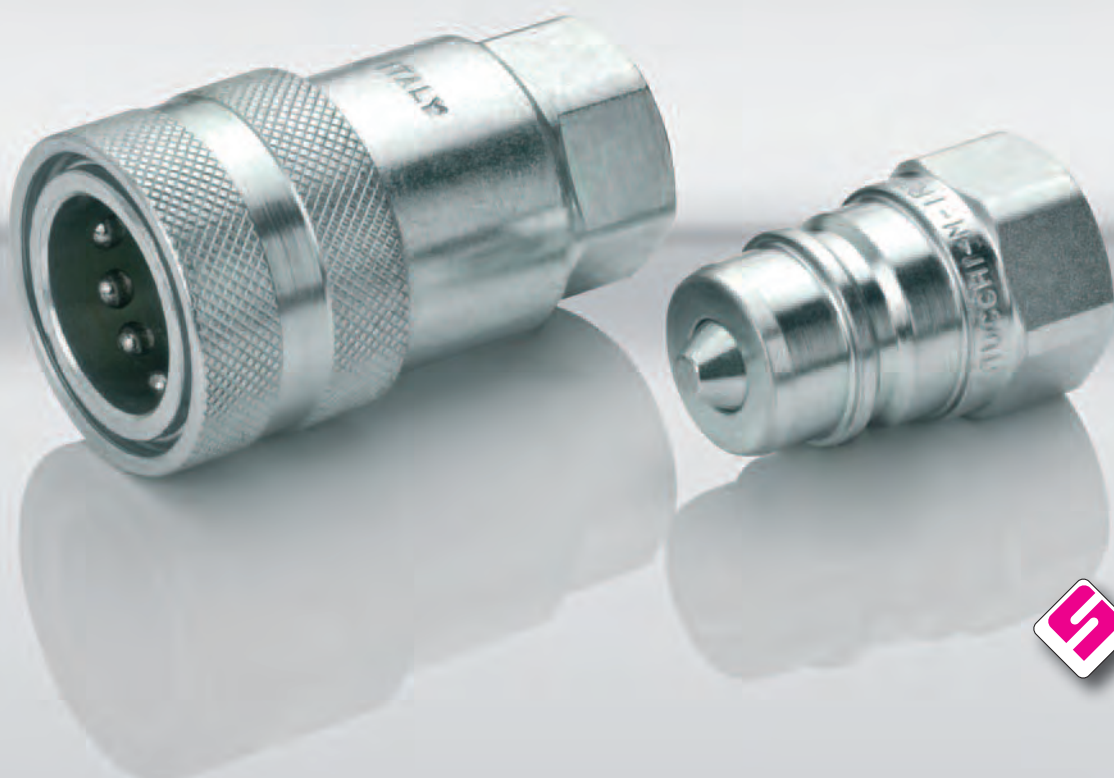

IR und IRV-Serie - hydraulische Steckkupplungen mit Kugel- und Kegeldichtung

Die Steckkupplung mit Kugelventil der IR-Serie ist in der Landtechnik und Industrie die 1. Wahl, wenn unsaubere Arbeitsverhältnisse oder häufige Richtungsänderungen des Durchflusstroms gegeben sind.

Die Steckkupplung der IRV-Serie unterscheidet sich durch ein Kegelschlussventil mit Weichdichtung von der IR-Serie. Durch diese wird eine absolute Dichtigkeit der getrennten oder gekuppelten Kupplung gewährleistet. Die beiden Serien sind untereinander austauschbar. Die 1/2"-Steckkupplung gehört zur BIR-Serie (ISO/DIN 7241-1-A) und ist aufgrund ihrer hohen Austauschbarkeit am weitesten verbreitet.

STECKKUPPLUNG

IR-Serie Kugelventil

IRV-Serie Kegelventil

Vorteile IR-Serie

- Widerstandsfähigkeit der Kupplung durch Kugelventil
- Die Verdrehmöglichkeit der beiden miteinander verbundenen Teile verhindert das Verwinden der Schläuche
- Keine Weichdichtung, dadurch sehr robust (besonders zum Einsatz bei verschmutzten Hydraulikkreisläufen und Umgebungssituationen)
- Durch Kugelabdichtung kein Quersetzen eines Kegels möglich, sofern häufige Richtungsänderungen des Durchflusstroms gegeben sind.

Technische Eigenschaften und Optionen der IR-Serie

- Konstruktionsmaterial: hochresistenter Stahl
- Thermische Behandlung der stark beanspruchten Teile
- Mechanisches Kugelverschlussystem
- Hydraulische O-Ring-Dichtung aus Nitrilgummi Perbunan, verwendbar für alle Öl- oder mineralischen Flüssigkeiten
- Temperatur von -20°C bis $+100^{\circ}\text{C}$
- Ankopplungsmaß nach ISO/DIN 5675
- Standardgewinde in BSP und NPT
- Staubschutzverschlüsse aus Plastik
- Klappdeckel für Muffe IR 12

Warnhinweise

- Nicht kuppeln/entkuppeln wenn Durchfluss oder Druck im System gegeben ist.
- Kuppeln/entkuppeln nicht ohne Schutzvorkehrungen. Bei hohen Temperaturen des Mediums (max. erlaubt bis 80°C)
- Nutzen Sie im entkuppelten Zustand unbedingt Staubschutzkappen

Vorteile IRV-Serie

- Absolute Dichtheit der getrennten und verbundenen Kupplungen
- Einfache An- und Abkupplung
- Die Verdrehmöglichkeit zwischen dem Stecker und der Muffe verhindert das Verwinden der Schläuche
- Niedrige Druckverluste

Technische Eigenschaften und Optionen der IRV-Serie

- Konstruktionsmaterial: hochresistenter Stahl
- Härtung der stark beanspruchten Teile
- Mechanisches Kegelverschlussystem
- O-Ring-Dichtung aus Nitrilgummi BUNA N
- Temperatur von -20°C bis $+100^{\circ}\text{C}$
- Ankopplungsmaß nach ISO/DIN 5675
- Standardgewinde in BSP und NPT
- Staubschutzverschlüsse aus Plastik
- Klappdeckel für Muffe IRV 12

STECKKUPPLUNG

IR-Serie Kugelventil

IRV-Serie Kegelventil

Kupplungen IRV-Serie

Gebrauchsmerkmale

Der innere bauliche Unterschied der IRV-Serie bewirkt minimale Druckverluste verglichen mit der Kupplung mit Kugeldichtung.

Außerdem gewährleistet das Kegelsystem auch bei niedrigstem Druck größte Dichtigkeit durch anpassungsfähige Weichdichtungen.

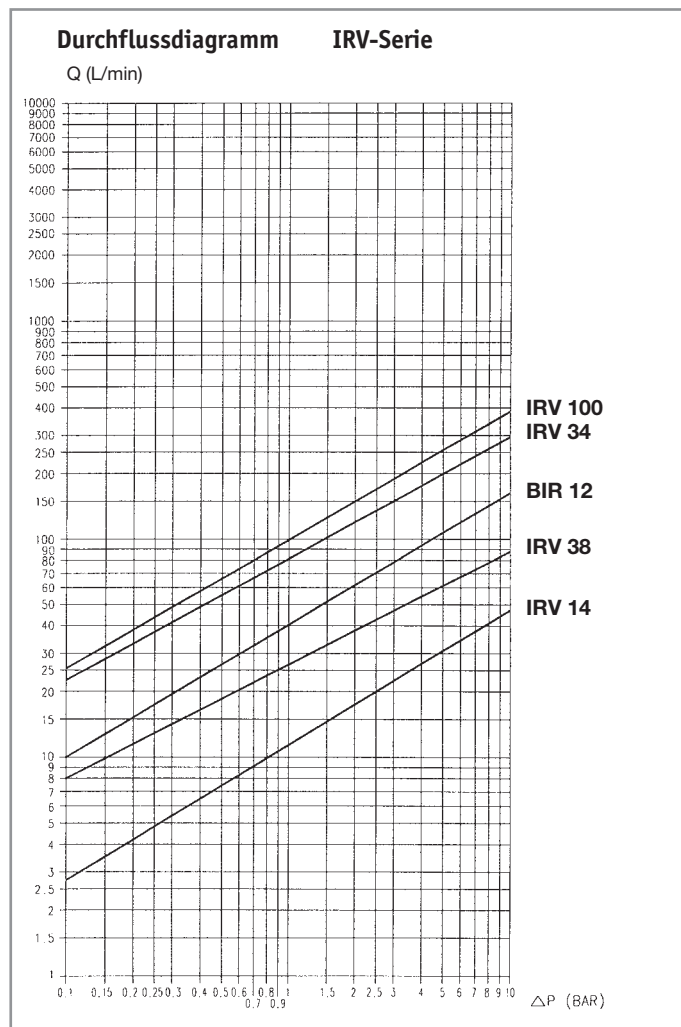

Prüfung nach ISO 7241-2
Hydrauliköl: ISO VG 32
Temperatur: 40° C
Viskosität: 28.8-35.2 mm²/s

Kupplungen IR-Serie

Gebrauchsmerkmale

Aufgrund der Kugelarretierung ist schnelles und sicheres Verbinden garantiert. Die Innenkonstruktion des Kugelventils bewirkt durchweg eine lange Lebensdauer und Sicherheit.

Größere Standfestigkeit gegen Schmutz und Ölverwirbelungen.

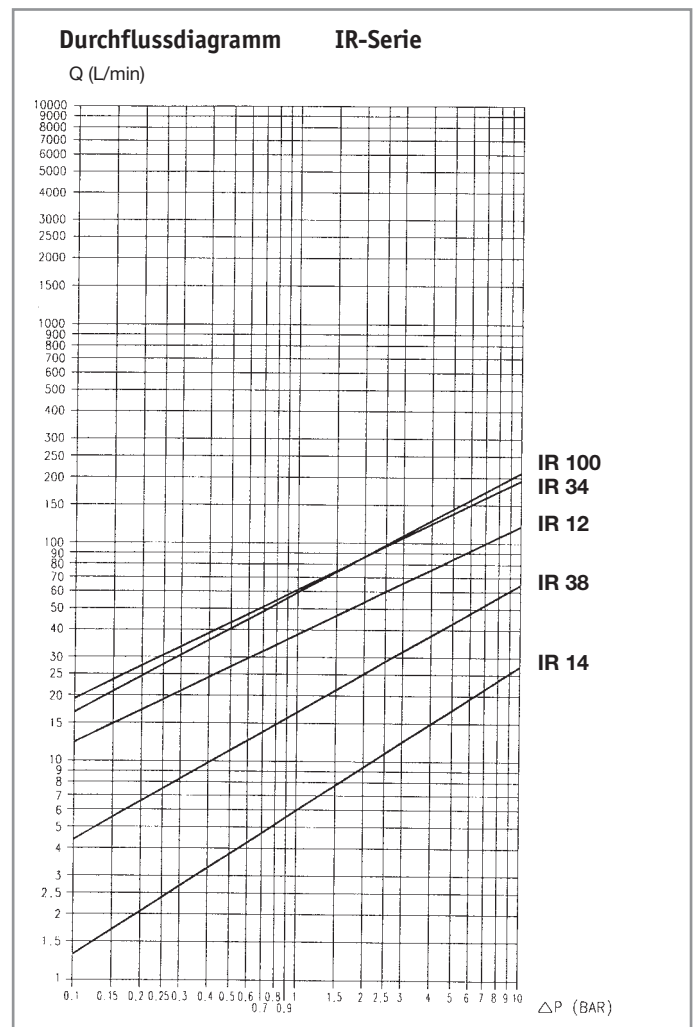

Prüfung nach ISO 7241-2
Hydrauliköl: ISO VG 32
Temperatur: 40° C
Viskosität: 28.8-35.2 mm²/s

STECKKUPPLUNG

IRV-Serie Kegelventil

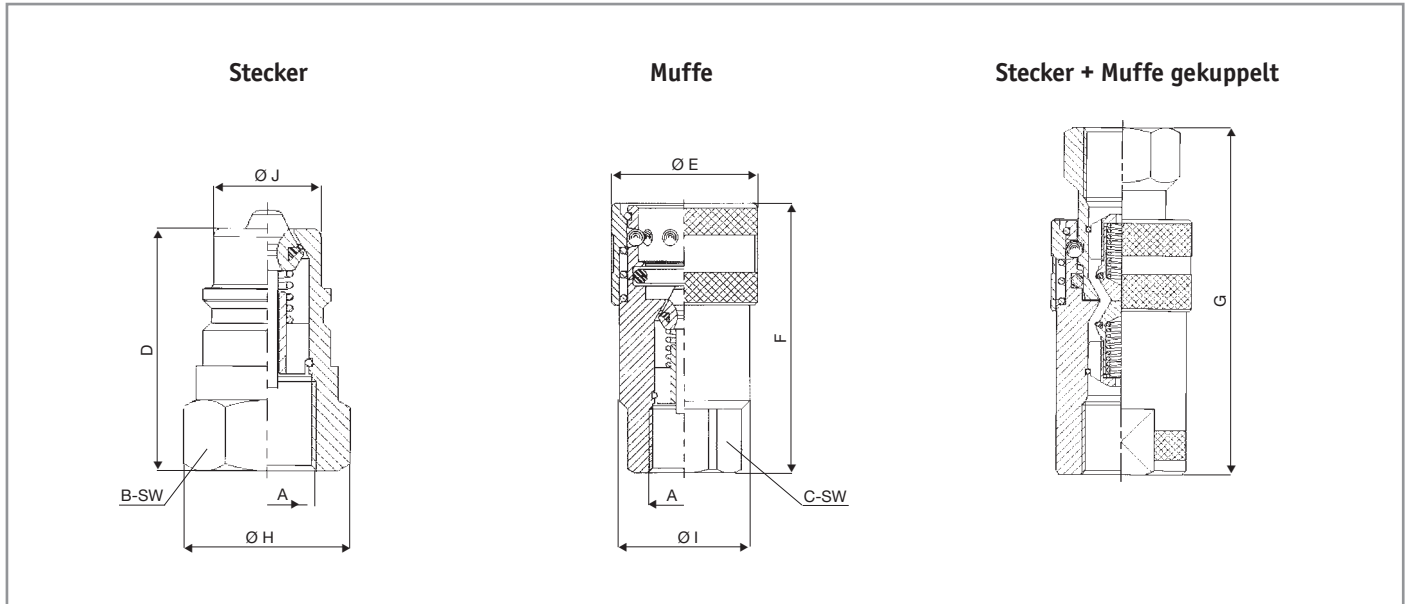

Steckkupplung IRV-Serie • Kegelventil

BG	DN	ISO DN	Typ	max. Betr.druck (bar) gekuppelt	A Gewinde	B SW	C SW	D	E Ø	F	G	H Ø	I Ø	J Ø	Gewicht in kg komplett	Bestell-Nr.	
																Stecker	Muffe
1	6,3	6,3	IRV 14	300	G 1/4" BSP	19	19	32,5	27	50,4	65,9	22	21	14,2	0,153	1411-B-IRV	1421-B-IRV
2	10	10	IRV 38	300	G 3/8" BSP	24	24	38	34	58,3	76,3	27,7	26,5	19	0,288	3812-B-IRV	3822-B-IRV
3	12	12,5	BIR 12	250	G 1/2" BSP	27	27	44,5	38	63,3	86,3	29	30	20,5	0,329	1212-B-BIR	1222-B-BIR
4	20	16	IRV 34	250	G 3/4" BSP	36	38	59	48	90,3	118,3	38,5	43	26,9	0,867	3414-B-IRV	3424-B-IRV
6	25	19	IRV 100	200	G 1" BSP	41	45	64,1	54	97,6	128,8	44,8	52	31,3	1,090	10015-B-IRV	10025-B-IRV

STECKKUPPLUNG

IR-Serie Kugelventil

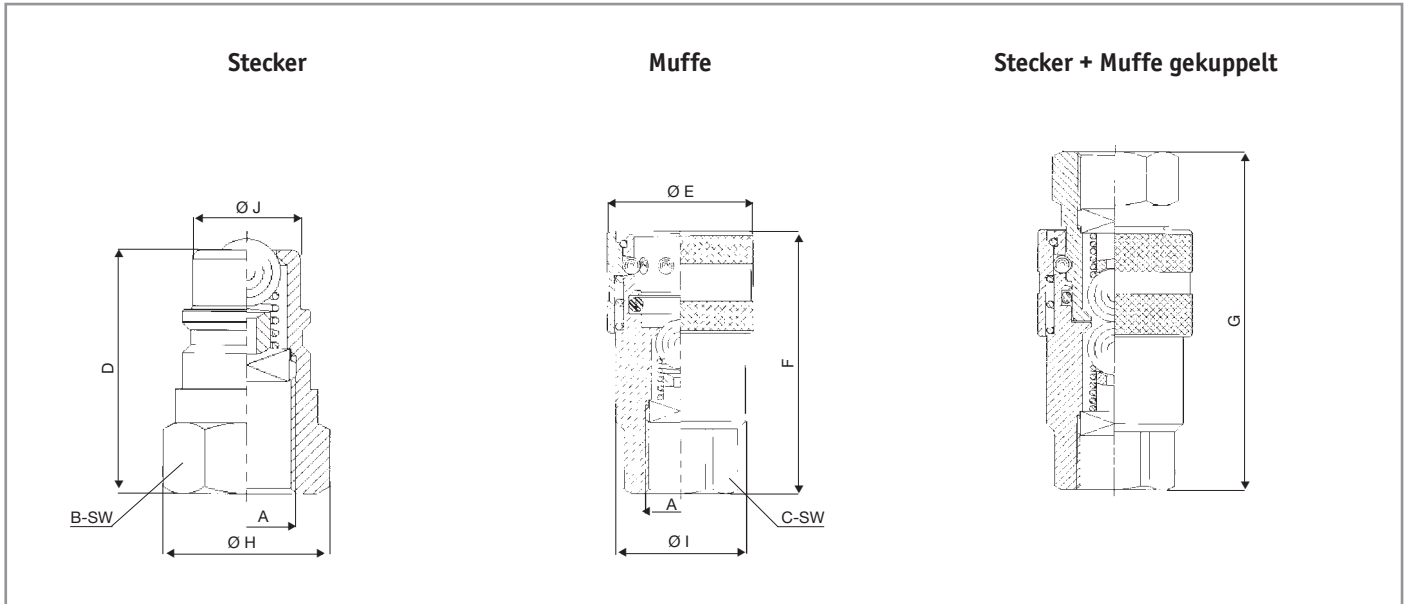

Steckkupplung IR-Serie • Kugelventil

BG	DN	ISO DN	Typ	max. Betr.druck (bar) gekuppelt	A Gewinde	B SW	C SW	D	E Ø	F	G	H Ø	I Ø	J Ø	Gewicht in kg komplett	Bestell-Nr.	
																Stecker	Muffe
1	6,3	6,3	IR 14	300	G 1/4" BSP	19	19	32,5	27	48,9	64,4	22	21	14,2	0,151	1411-B-IR	1421-B-IR
2	10	10	IR 38	300	G 3/8" BSP	24	24	38	34	58,3	76,3	27,7	26,5	19	0,298	3812-B-IR	3822-B-IR
3	12	12,5	IR 12	250	G 1/2" BSP	27	27	44,5	38	63,3	86,3	30	30	20,5	0,341	1213-B-IR	1223-B-IR
4	20	16	IR 34	250	G 3/4" BSP	36	38	59	48	90,3	118,3	38,5	43	26,9	0,874	3414-B-IR	3424-B-IR
6	25	19	IR 100	200	G 1" BSP	41	45	66,1	54	99,6	132,8	44,8	52	31,4	1,170	10015-B-IR	10025-B-IR